

La meilleure surprise

Fiche reproductible 1

(fiche d'évaluation)

Nom : _____

Examiner des régularités croissantes et décroissantes	Pas encore	Parfois	Souvent
Identifier et décrire des régularités croissantes et décroissantes			
Prolonger des régularités croissantes et décroissantes			
Identifier les termes qui manquent			
Identifier les règles de régularité			
Étudier les régularités des nombres			
Identifier et décrire des régularités de nombres			
Prolonger des régularités de nombres			
Identifier les termes qui manquent			
Identifier les règles de régularité			
Faire des liens avec l'addition et la soustraction			

Points forts :

Points à améliorer :

Activités à faire à la maison et lettre aux parents / tuteurs

Fiche reproductible 2-1

Note à l'enseignant(e)

Vous pouvez envoyer une lettre aux familles pour leur présenter le livret **La meilleure surprise** et leur proposer quelques activités à faire à la maison avec leur enfant.

Composez votre lettre à l'aide de ce modèle et choisissez une ou deux activités proposées sur la Fiche 2-1 (l'activité en ligne) ou sur la Fiche 2-2. Il suffit de supprimer ces directives et de faire un copier-coller des activités choisies. Vous pouvez adapter ces activités en fonction de votre situation.

Vous aimeriez peut-être diriger les familles à notre site web www.pearsoncanada.ca/mlb/2P4-FR pour essayer de faire une activité interactive. Au besoin, il existe des notes pour les parents / enseignants pour l'activité, qui sont disponibles en anglais.

Activity Page 1
Math Focus: Explore growing and shrinking patterns

- Model how to use the math tool by dragging an orange and a blue tile onto the workspace.
- Show children how to record the number of tiles of each colour: click near the text to open the textbox and type the numbers.
- Click **Reset All** to return the math tool to its original state.
- Challenge children to predict the number of orange and blue tiles before they build the next figure.
- Prompt children to go to the next page.

Activity Page 2

- Challenge children to identify the pattern rule.

Activités à faire à la maison et lettre aux parents / tuteurs

Fiche reproductible 2-2

Chers parents / tuteurs,

Dans notre étude du livret *La meilleure surprise*, nous proposons aux élèves des conversations, des recherches et des activités qui les aident à comprendre ce concept mathématique « Les régularités peuvent être décrites de façon mathématique ». Nous avons mis l'accent sur ces compétences en mathématiques : les régularités croissantes et décroissantes et les régularités des nombres. Nous vous suggérons ces activités à effectuer à la maison avec votre enfant.



Lire l'histoire : En lisant cette histoire, encouragez votre enfant à tenir compte du nombre de jetons et de billets qu'Emma et Ethan reçoivent et utilisent à la foire. En classe, nous avons identifié les règles de la croissance et / ou de la décroissance des régularités. Encouragez votre enfant à chercher et à décrire les régularités dans les illustrations, ainsi qu'à identifier les règles de régularité.



Les régularités au quotidien : Les adresses, les numéros d'appartement, les boutons d'ascenseur et les calendriers peuvent tous être des exemples de régularités de nombres, rencontrées au quotidien. Avec votre enfant, partez à la recherche de régularités de nombres ou attirez son attention à celles que vous remarquez. Par exemple, concentrez-vous sur les nombres sur les maisons en marchant. Dites les nombres à voix haute et arrêtez-vous de temps à autre pour demander à votre enfant de dire le prochain nombre. Vous pouvez également couvrir un nombre dans un ascenseur ou sur un calendrier. Puis, demandez à votre enfant de vous dire le nombre couvert et d'expliquer comment il / elle le sait.



La machine à changement : Jouez une ronde du jeu à la page 16 du livret de *La meilleure surprise*. Ce jeu implique une machine qui change les nombres selon la règle d'« ajouter 4 ». Dites un nombre qui n'est pas au tableau et demandez à votre enfant quel nombre sortira. Dites par exemple : **Supposons que 8 entre dans la machine. Quel nombre en sortira ?** Secrètement, choisissez une autre règle de changement (exemple : soustraire 2). Créez un tableau « Entrée / Sortie » et écrivez 4 nombres sous chaque colonne. Demandez à votre enfant de trouver la nouvelle règle de changement. Dites par exemple : **Cette fois, 6 entre dans la machine. Quel nombre en sortira ? Comment le sais-tu ?**



Sincèrement,

Connecting Home and School Fiche reproductible 2–3

Dear Family:

We have been working on *The Best Surprise*, which engages children in conversations, investigations, and activities that help to develop their understanding of the big math idea that “Patterns can be described mathematically.” Particular focus is placed on investigating increasing/decreasing patterns, and investigating number patterns. Try this activity at home with your child.

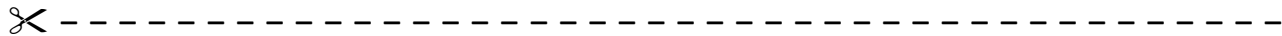

Reading the Story: As you read this story together, encourage your child to keep track of the number of tokens and tickets that Ethan and Emma receive and use as they enjoy the fair. In class, we’ve been identifying rules for how patterns grow and/or shrink. Encourage your child to look for and describe patterns in the illustrations and to identify the pattern rules.

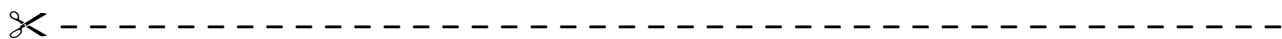

Environmental Patterns: Addresses, apartment numbers, elevator buttons, and calendars can all be examples of number patterns in our environment. Go on number pattern searches with your child or draw his/her attention to patterns you notice. For example, as you walk, focus on house numbers. Chant the numbers aloud, and stop at intervals to ask your child to say the next upcoming house number. Alternatively, while on an elevator or looking at a calendar, cover a number. Then, ask your child to tell the number you covered and to explain how she/he knows it.

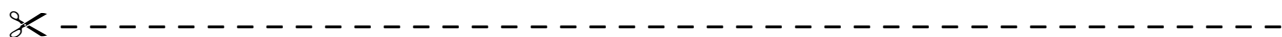

Change Machine: With your child, play a round of the game shown on page 16 of *The Best Surprise*. This game involves a machine that changes numbers according to the rule of “adding 4.” Say a number that is not on the board, and challenge your child to tell you what number would come out. For example, say: **Suppose 8 goes in the machine. What number comes out?** Secretly choose another change rule (e.g., subtract 2). Create an In–Out chart with at least 4 numbers going in and coming out. Invite your child to figure out the new rule. For example, say: **This time, 6 goes in the machine. What number will come out? How do you know?**

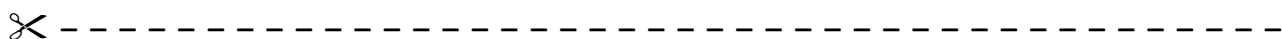

Sincerely,

Grille de mathématiques

Fiche reproductible 3

La meilleure surprise

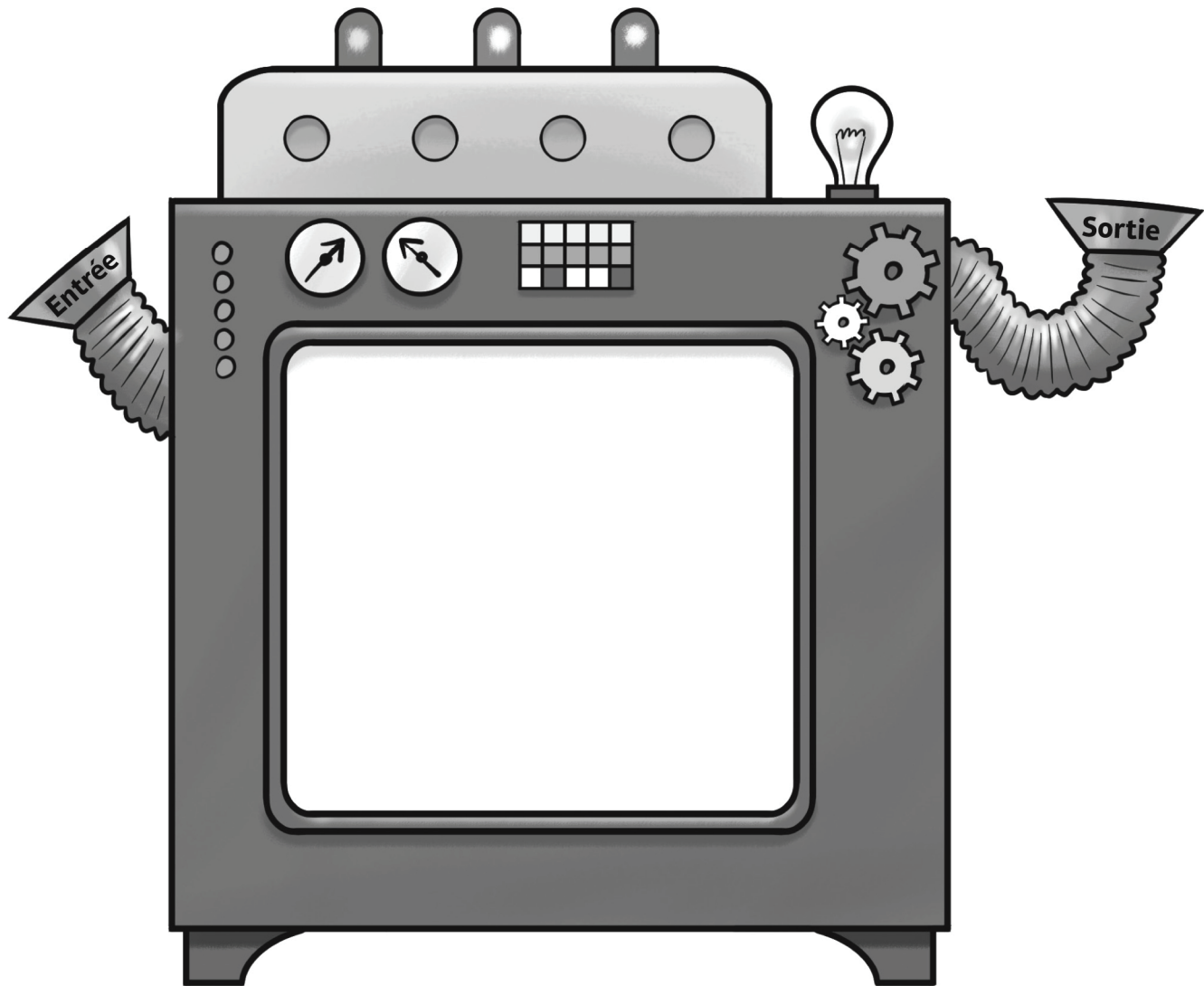

Jetons et billets

Fiche reproductible 4

Nom : _____

Jetons					Billets				

1	2	3	4	5	6	7	8	9	10
11	12	13	14	15	16	17	18	19	20
21	22	23	24	25	26	27	28	29	30
31	32	33	34	35	36	37	38	39	40
41	42	43	44	45	46	47	48	49	50

Débuts de régularités

Fiche reproductible 5-1

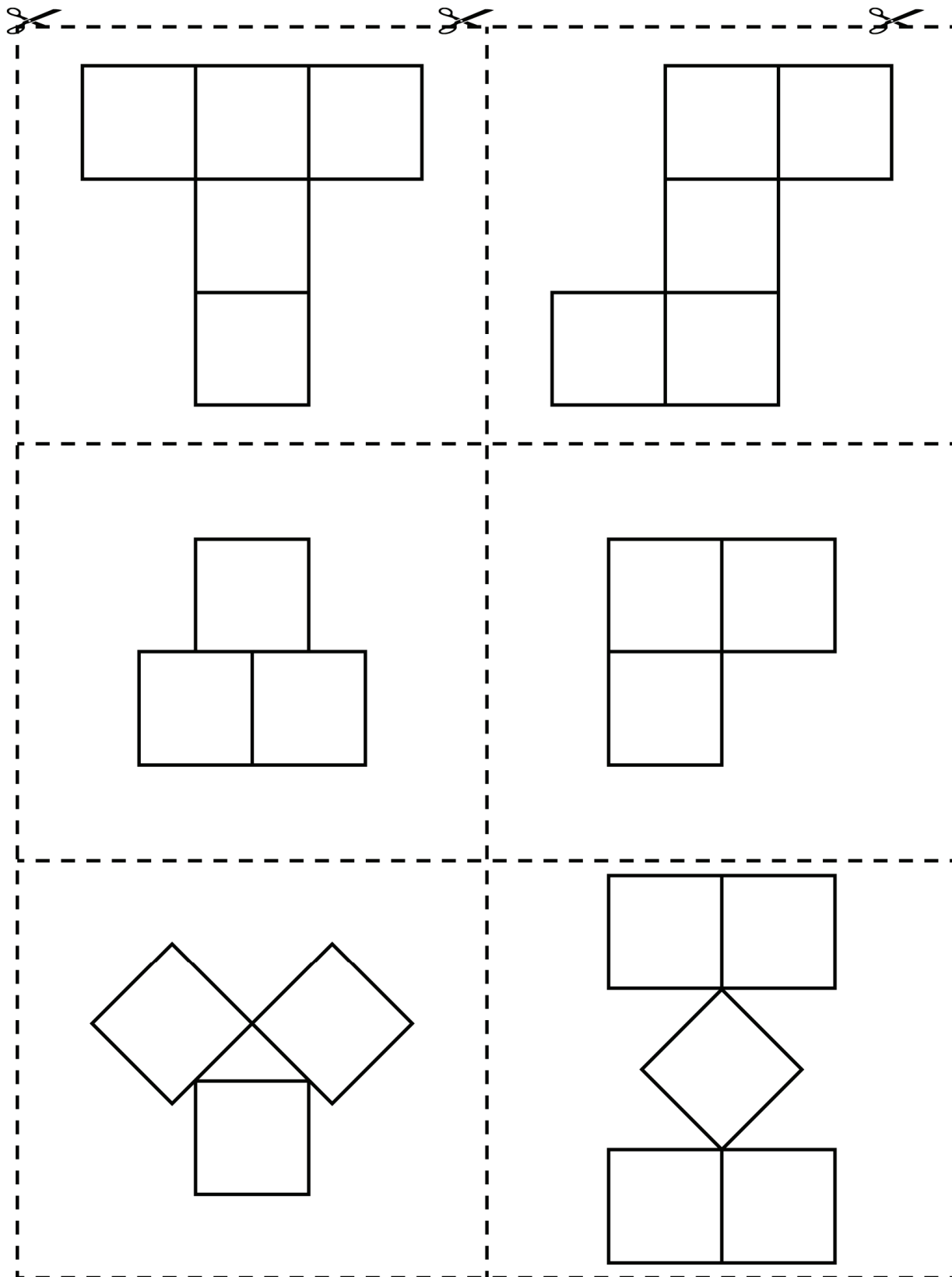

Débuts de régularités

Fiche reproductible 5-2

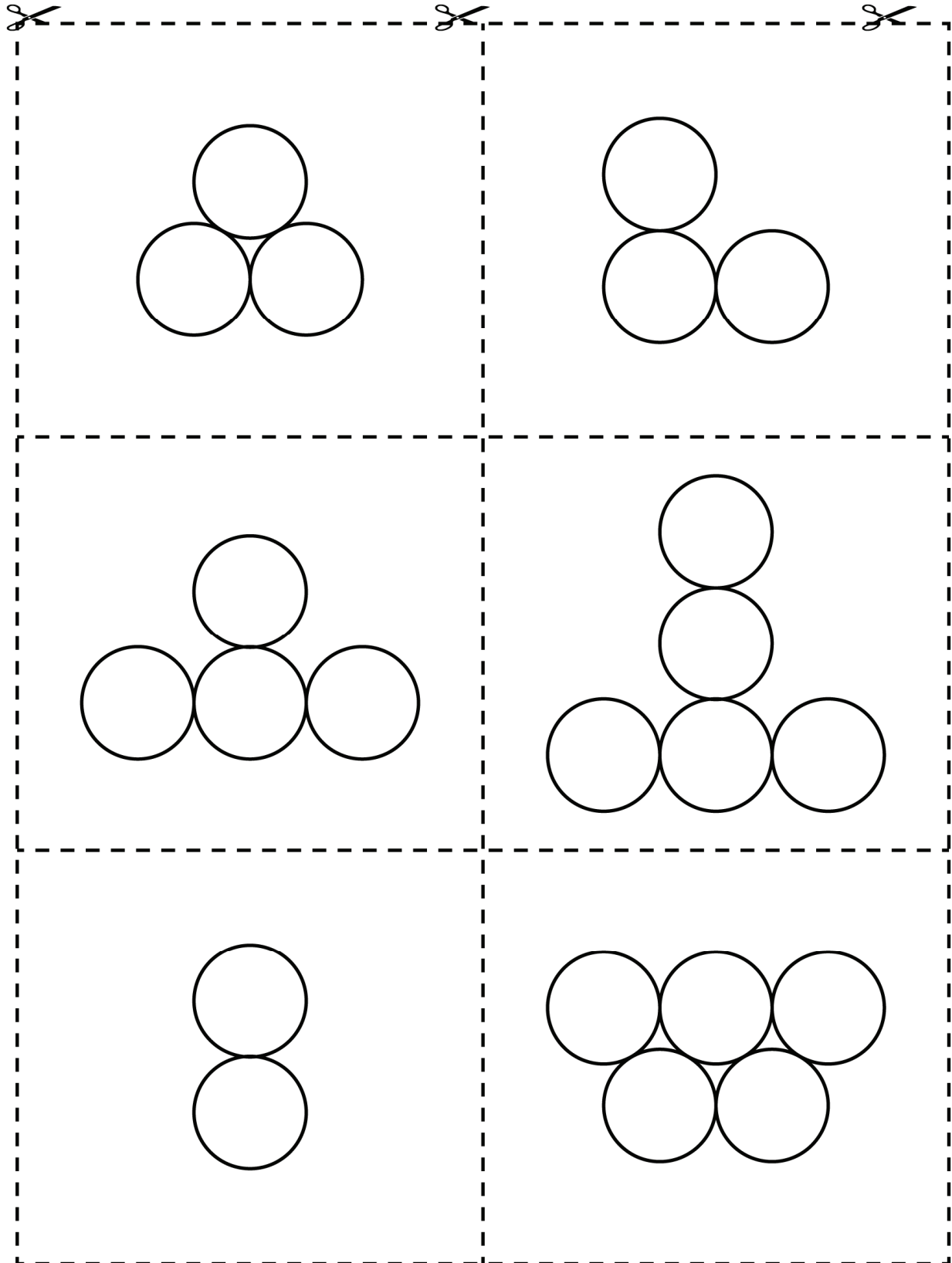

Construire une machine à changement

Fiche reproductible 6-1

Matériels

- 1 brique à boisson de 2 L
- 2 feuilles de papier cartonné ou des bandes de carton, une de 7 cm × 28 cm et l'autre de 7 cm × 20 cm
- 1 règle
- du ruban-cache ou un autre ruban adhésif solide
- des ciseaux ou un couteau utilitaire
- du papier contact

Directives

Note : C'est l'enseignant(e) qui construit *La machine à changement*

1. Coupez le dessus de la brique à boisson. Coupez deux rabats opposés, puis collez les deux autres avec du ruban-cache.

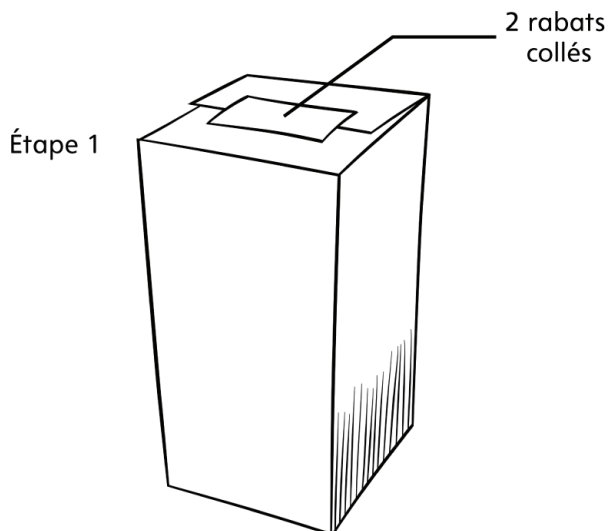

2. D'un côté de la brique, dessinez deux rectangles de 8 cm par 2 cm, à environ 6,5 cm l'un de l'autre. Découpez les rectangles pour faire deux ouvertures.

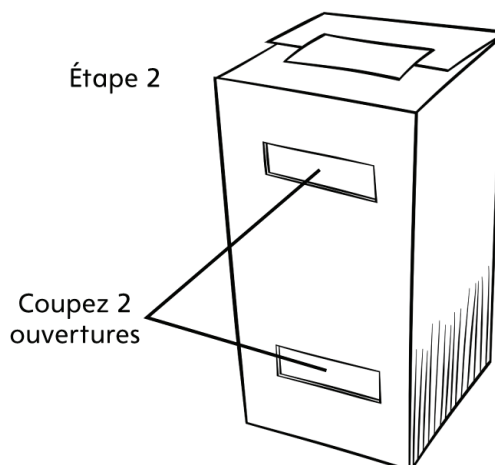

Construire une machine à changement

Fiche reproductible 6-2

3. Pliez les bandes à environ 3 cm des bouts pour créer des onglets.

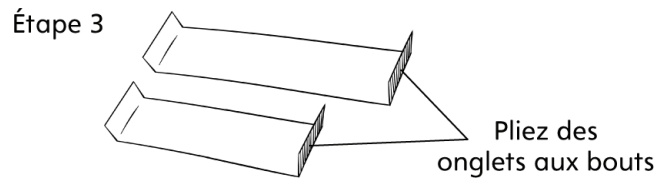

4. Passez la bande la plus longue par les ouvertures de la brique. La bande sera à l'intérieur de la brique et les onglets seront à l'extérieur. Collez les onglets en haut et en bas des ouvertures à l'extérieur de la brique.

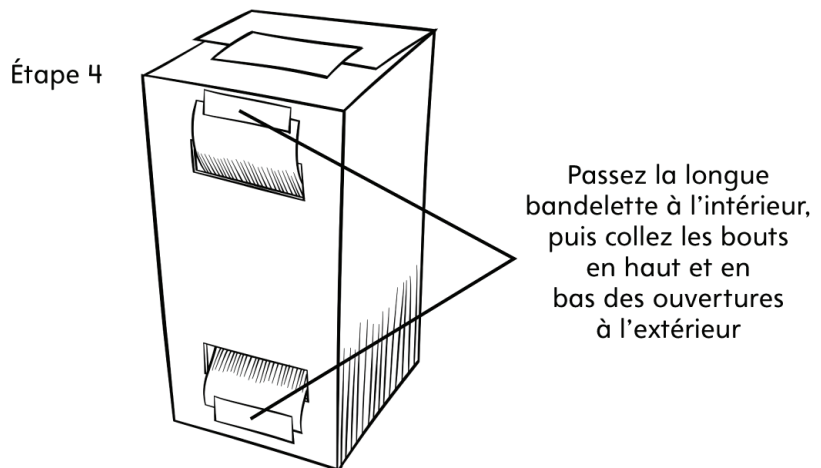

5. Passez la bande la plus courte dans l'ouverture de la brique, pour que la plupart de la bande se retrouve à l'intérieur et les onglets à l'extérieur. Collez les onglets en haut et en bas des ouvertures à l'extérieur.

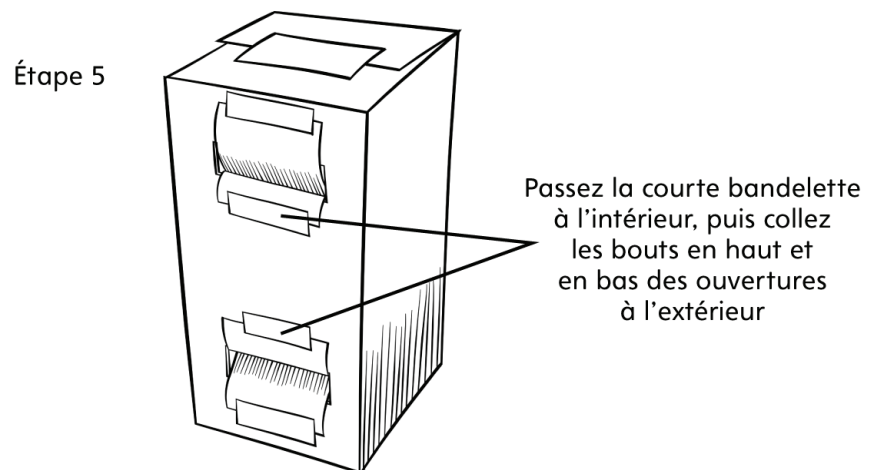

6. Décorez l'extérieur de *La machine à changement* avec le papier contact. Les élèves s'amuseront à faire des suggestions de décorations.

Quel est le nombre ?

Fiche reproductible 7

Nombre de départ

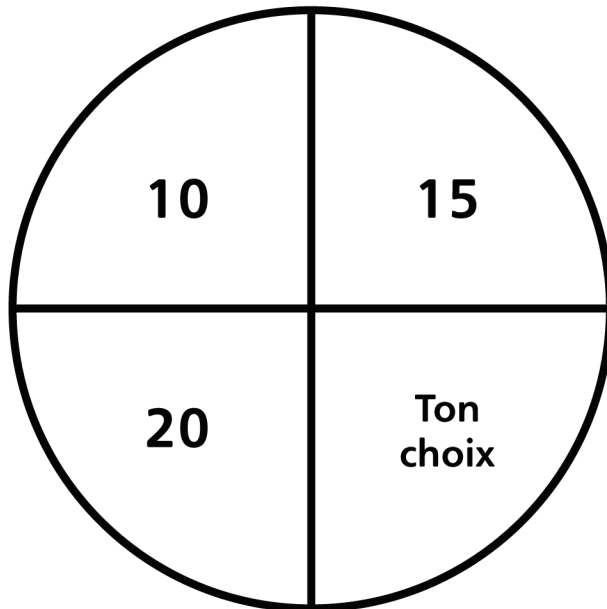

Règle de régularité

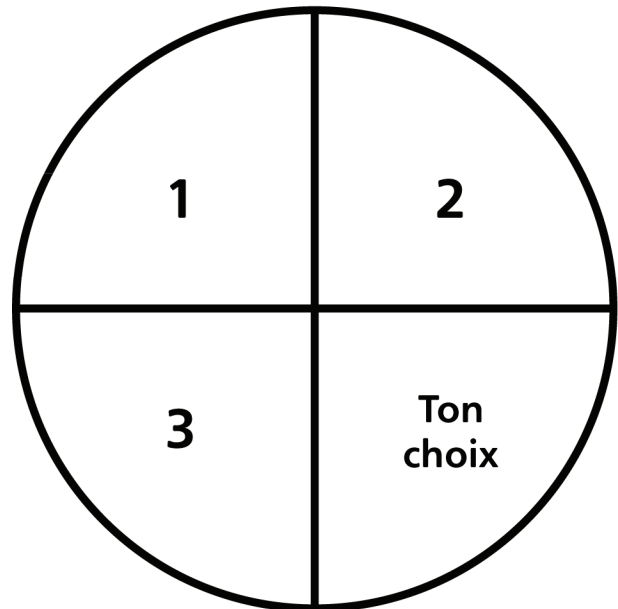

Règles du jeu :

1. Choisis ton nombre de départ. Note-le sur une carte.
2. Choisis ta règle de régularité. Décide si ta règle sera croissante ou décroissante.
3. Fais 5 autres cartes, écrivant un nombre différent de ta régularité sur chaque carte.
4. Place tes cartes en ordre chronologique à côté de ta carte de départ.
5. Demande à ton / ta partenaire : « Quel est le nombre ? »

Défis de régularité

Fiche reproductible 8-1

✂ -----

2, 4, 6, 8, 10, 12

La règle de régularité est _____ .

✂ -----

5, 10, 15, 20, 25, 30

La règle de régularité est _____ .

✂ -----

13, 16, 19, 22, 25, 28

La règle de régularité est _____ .

✂ -----

90, 80, 70, 60, 50, 40

La règle de régularité est _____ .

✂ -----

20, 18, 16, 14, 12, 10

La règle de régularité est _____ .

✂ -----

45, 40, 35, 30, 25, 20

La règle de régularité est _____ .

✂ -----

Défis de régularité

Fiche reproductible 8-2

Scissors icons at the top of the dashed lines indicate where to cut.

6

Machine with input 6 and empty output box. The machine's display shows the following input-output pairs:

Entrée	Sortie
5	7
2	4
11	13
8	10

50

Machine with input 50 and empty output box. The machine's display shows the following input-output pairs:

Entrée	Sortie
10	5
20	15
30	25
40	35

15

Machine with input 15 and empty output box. The machine's display shows the following input-output pairs:

Entrée	Sortie
12	15
9	12
6	9
3	6

28

Machine with input 28 and empty output box. The machine's display shows the following input-output pairs:

Entrée	Sortie
40	38
14	12
26	24
34	32

Défis de régularité

Fiche reproductible 8-3



Utilisez les nombres pour créer une régularité.

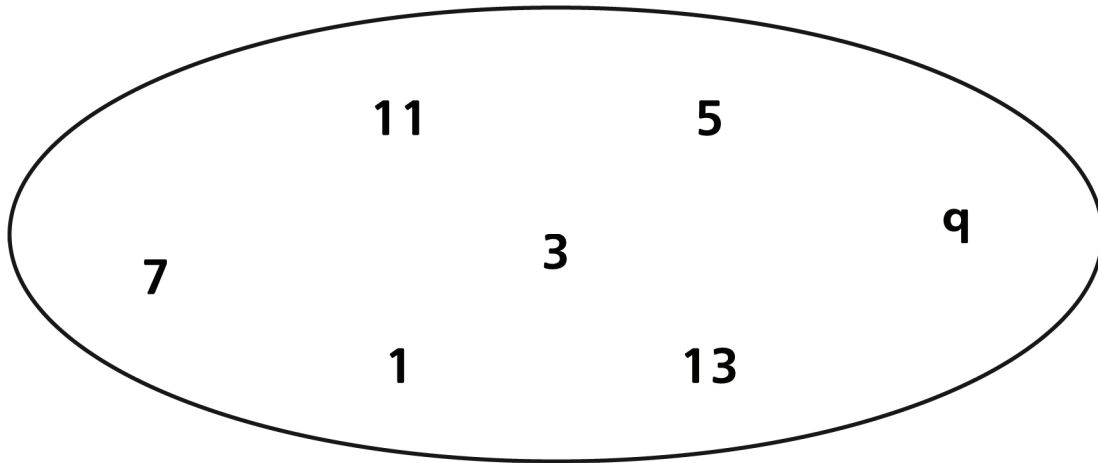

Utilisez les nombres pour créer une régularité.

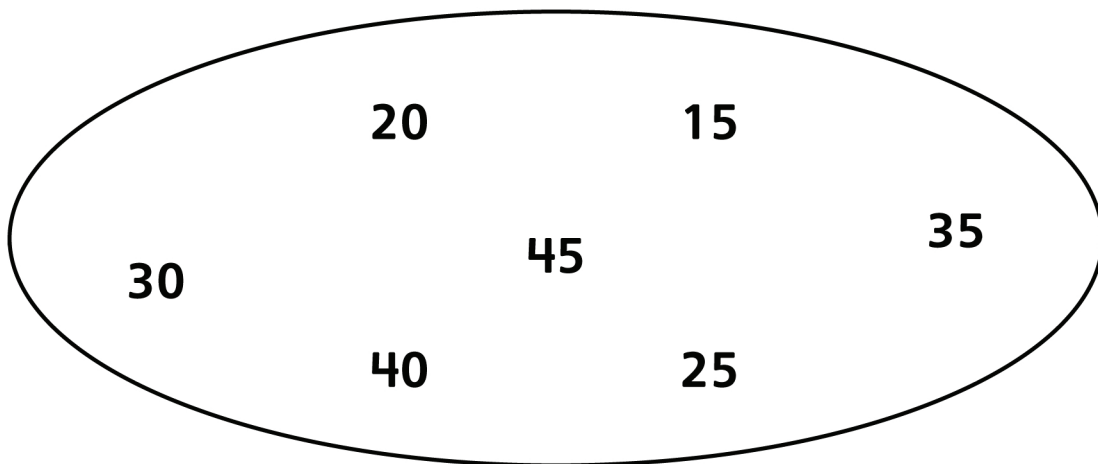

Défis de régularité

Fiche reproductible 8-4



Utilisez les nombres pour créer une régularité.

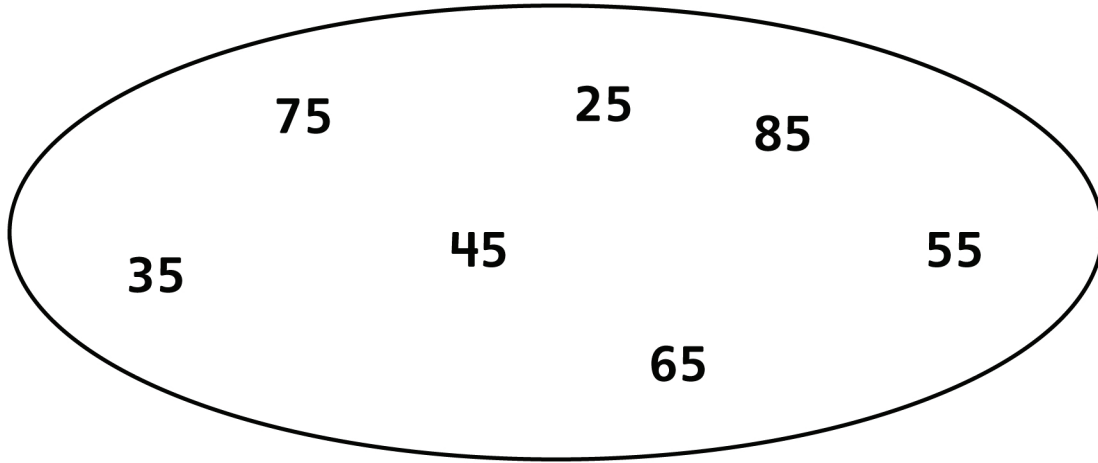

Utilisez les nombres pour créer une régularité.

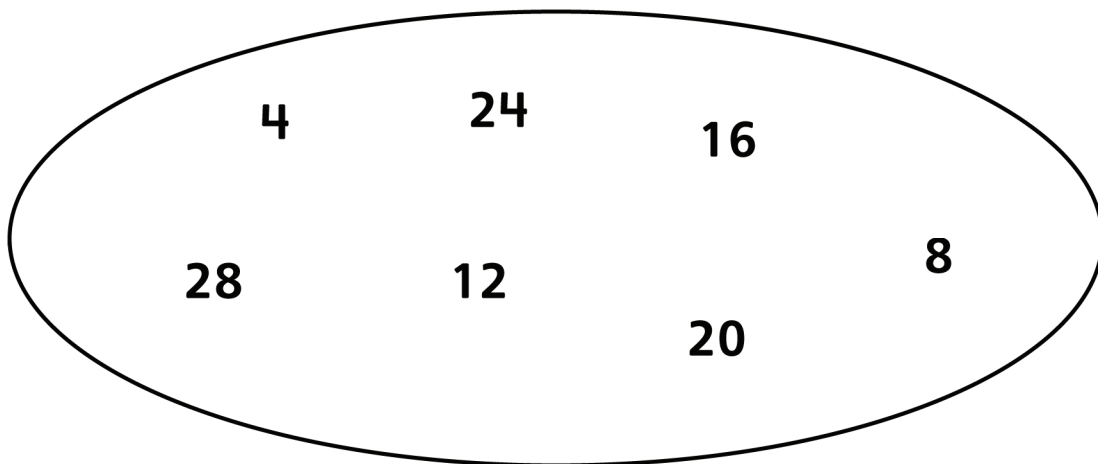

Défis de régularité

Fiche reproductible 8-5



Quel est le terme suivant ?

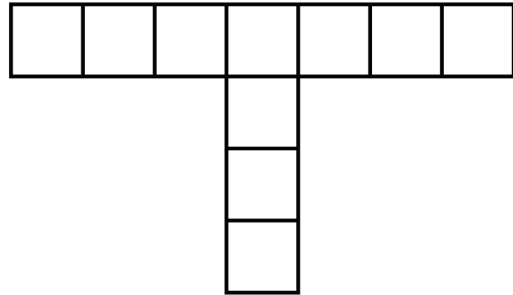
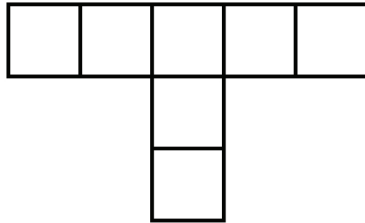
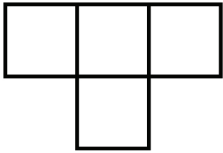

Quel est le terme suivant ?

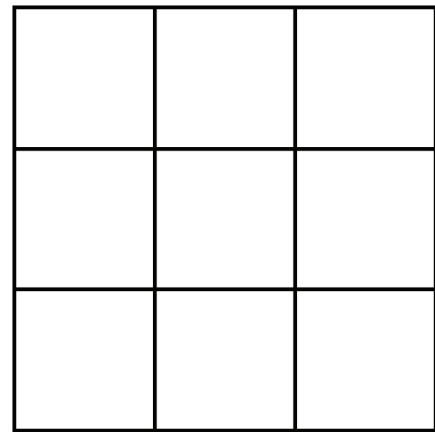
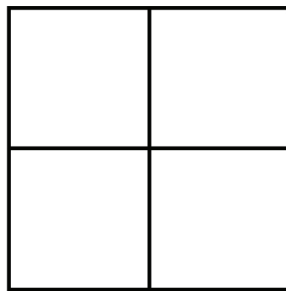
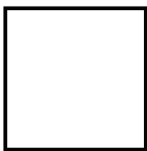

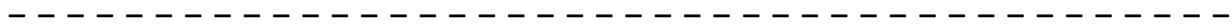

Quel est le terme suivant ?

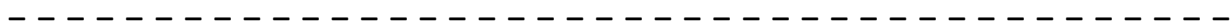
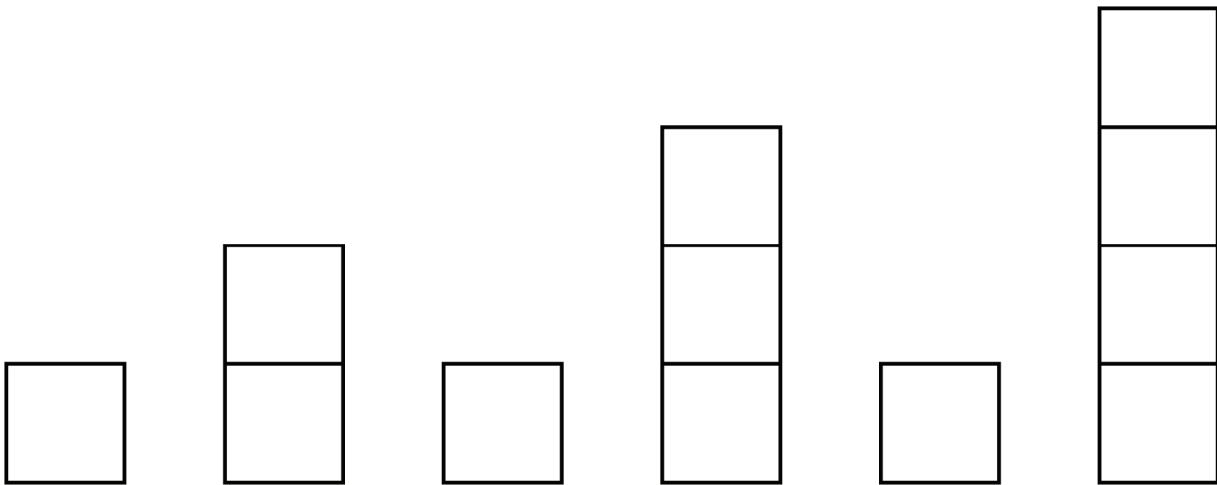

Quel est le terme suivant ?

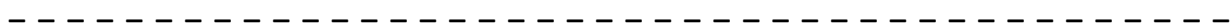
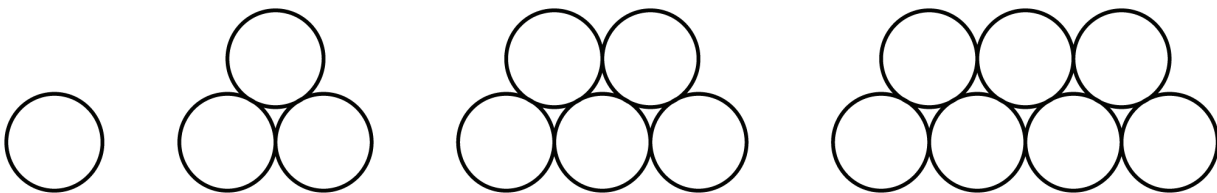

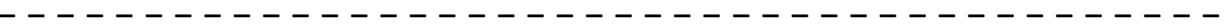

Quel est le terme suivant ?

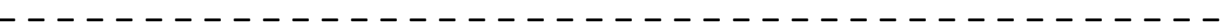
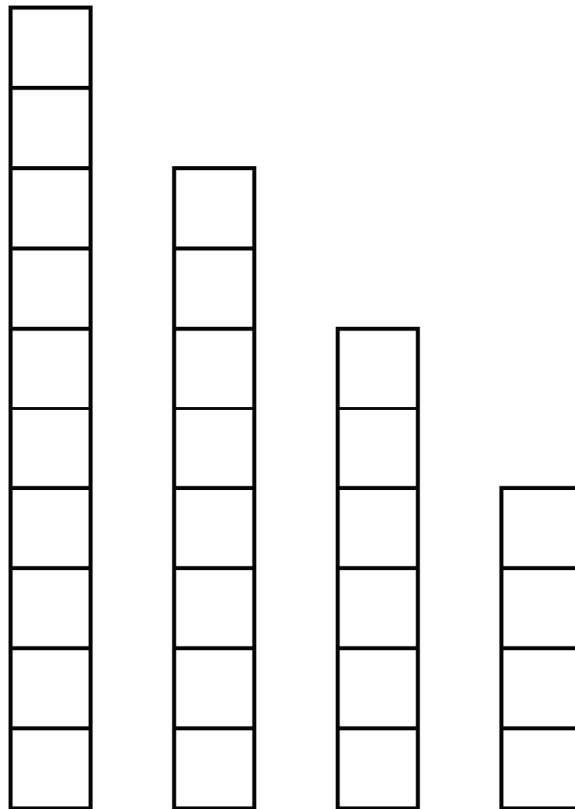

Quel est le terme suivant ?

